

STSH-150B

statecznik do wysokoprężnych lamp sodowych i metalohalogenkowych o mocy 150W

index: YH-ME0023-16

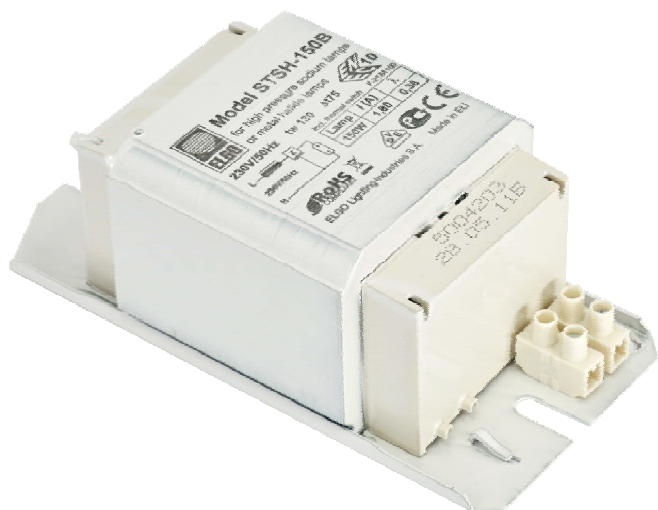

PRZEZNACZENIE. CHARAKTERYSTYKA

- statecznik przeznaczony do stabilizacji natężenia prądu w obwodach wysokoprężnych lamp sodowych i metalohalogenkowych o mocy 150W, pracujących w układzie ze stabilizacją indukcyjną, zasilanych z sieci 230V 50Hz

BUDOWA. DANE TECHNICZNE

- statecznik jest wykonany jako impregnowany próżniowo w emalii poliestrowej białej
- statecznik przewidziany do współpracy z układem zapłonowym, którego uzwojenie zapłonowe włączone jest szeregowo w obwód lampy
- statecznik z zabezpieczeniem termicznym o deklarowanej temperaturze obudowy 150°C

PARAMETRY TECHNICZNE	WARTOŚCI
Moc (P)	150W
Prąd znamionowy (I)	1,8 A
Współczynnik mocy układu indukcyjnego (cos φ)	0,38
Znamionowa max. temp. pracy uzwojenia tw	130°C
Znamionowy przyrost temp. uzwojenia Δt	75°C
Wytrzymałość elektryczna izolacji	2 kV
Złączka statecznika umożliwia przyłączenie przewodów Cu o przekroju	0,75 + 2,5 mm ²
Klasa ochronności	0
Masa	1,8 kg

WYMIARY GABARYTOWE (mm)

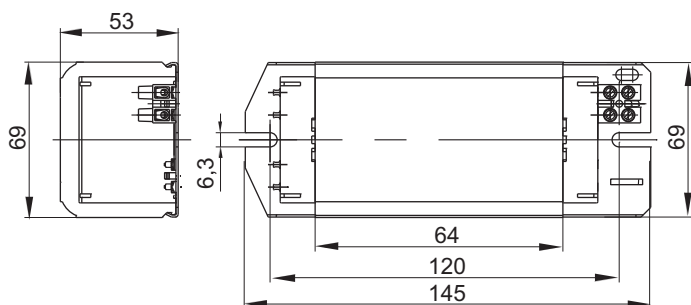

SCHEMAT POŁĄCZEŃ ELEKTRYCZNYCH

